

Insulación clase F Protección IP55 Protector térmico de TI (USA)

Condiciones de trabajo: Temp media 5-50°C/ Temp ambiental ≤50°C/ Presión max de trabajo 0.3MPa

**MAAAX** ELECTROBOMBA DE HIDROMASAJE PARA PISCINA Y SPA

Modelo LP300 Eficiencia(%):76  
 Altura 16-10m Q 150-600 L/min  
 Altura max 17m Qmax 635 L/min  
 220-240V 60Hz 10A P1 2.2kW  
 3450 r/mín PH1 Clase 155(F) IP X5  
 Tiempo CONT CAP 50 F/450V AMB 40°C  
 Temperatura max del agua: 50°C.  
 Protegido térmicamente.

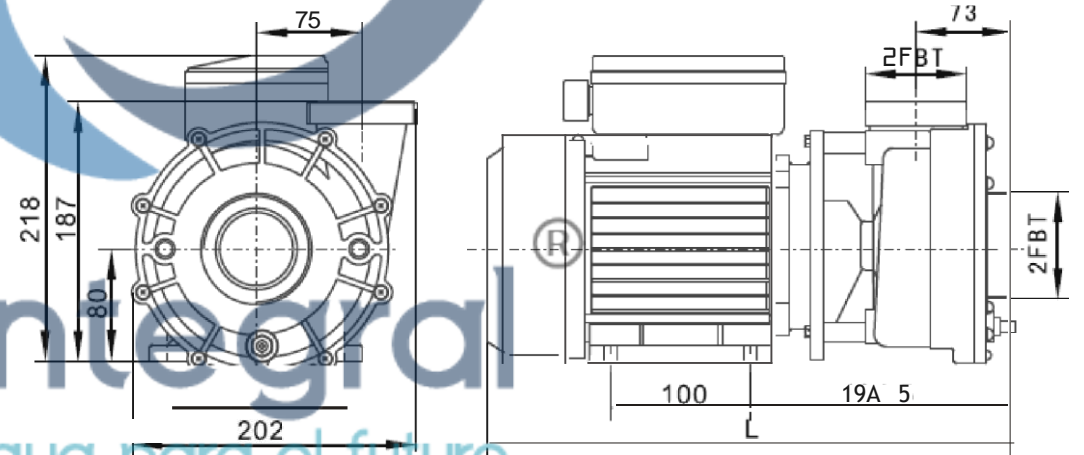
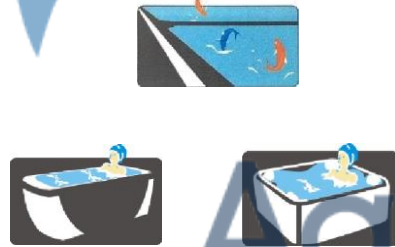

**⚡⚠** Advertencia. La electrobomba debe estar conectada a la tierra, de acuerdo con los códigos locales y nacionales. La cubierta debe estar en su lugar antes de operar la electrobomba para prevenir choques eléctricos o lesiones.  
 No u14ce laelectrobomba en seco.



Aqua Integral  
 Agua para el futuro